

簡易周波数カウンタV2(校正機能搭載)

概要

以前にも簡易周波数カウンタを製作しましたが、今回は、部品点数を減らすと共に機能強化を図りました。

一般的には、周波数カウンタには、高精度のクロックモジュール(例えば16,000,000Hz等)を使いますが、今回はあえて使用せずにPIC内臓のクロック(8MHz)を使用しました。しかし、それだけでは精度が得られませんので“精度校正機能”を実装しました。

<搭載機能>

- 精度校正機能
- プリスケール値切替機能(1/1、1/8)
- ゲートタイム切替機能(1秒、0.1秒)
- 表示単位切替機能(Hz、kHz)

動作原理

PIC内臓のクロックの精度を測定してみますと、数kHzの単位で誤差がありました。測定方法は、クロックの指定で、内臓OSC(HFINTOSC)の8MHzとし、尚且つ、クロックOUTモードを指定します。そうすることによりCLKOUT端子からクロックが1/4に分周されて出力されます。今回使用したPICでは、約2.002MHz(つまり8.008MHz)ありました。このままでは、クロックが8kHz高いので測定結果が入力信号の周波数よりも低くなってしまいます。

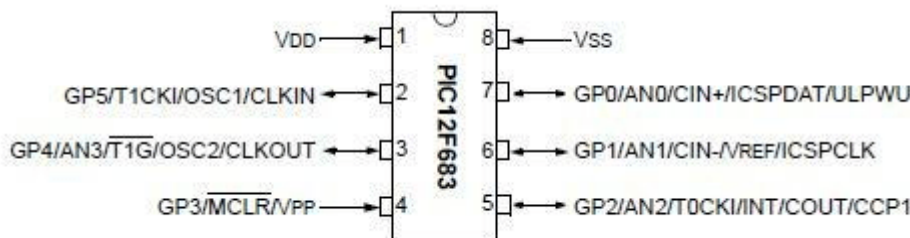

正確なゲートタイム(1秒、0.1秒)を得るためにPICが内蔵しているTIMER1モジュール(16ビット)を使っています。そこで、この時のタイマーに設定する値を“±”微調整することにより、校正(Calibration)する方式を採用しました。<ゲートタイムが1秒のときのタイマー設定値>

- $0.000004\text{秒} = (1\text{秒} \div 8,000,000\text{Hz}) \times 4 \times 8$
- $250,000\text{回} = 1\text{秒} \div 0.000004\text{秒}$
- $12,144\text{回} = 65536 - (250,000\text{回} - (65536 \times 3\text{回}))$
- $0x2F70\text{回} = 12,144\text{回}$
- この0x2F70回をTIMER1に設定します。この値を微調整し校正します。

<ゲートタイムが0.1秒のときのタイマー設定値>

- $0.00004\text{秒} = (0.1\text{秒} \div 8,000,000\text{Hz}) \times 4 \times 8$
- $25,000\text{回} = 1\text{秒} \div 0.00004\text{秒}$
- $40,536\text{回} = 65536 - 25,000\text{回}$
- $0x9E58\text{回} = 40,536\text{回}$

- この0x9E58回をTIMER1に設定します。この値を微調整し校正します。

校正時(CalibrationスイッチをON)には、高精度な1,000,000Hzの信号を入力します。この時プログラムの処理では、測定結果が1,000,000Hzに近づくようにTIMER1へ設定する値を“±”しながら自動的に微調整します。

尚、校正が完了した設定値(1秒用、0.1秒用)は、EEPROM(Electrically Erasable Programmable ROM)へ保存し、起動する毎に毎回設定する煩わしさを軽減しています。

回路図

とても簡単ですRS232Cへのレベル変換は、点線内の回路のどちらを利用しても構いません。

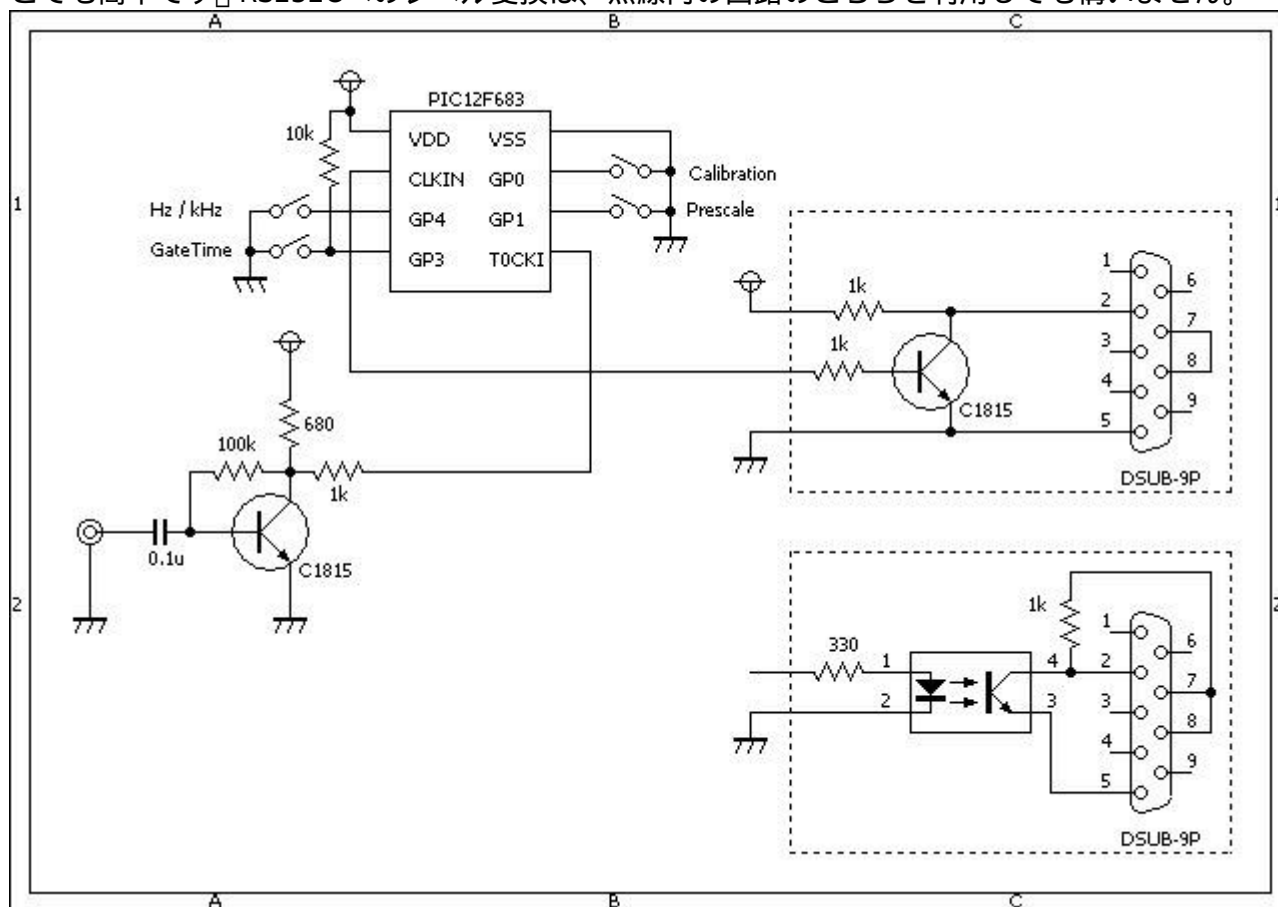

ソースコード

FreqCounterS2.c

```
/*  
『簡易周波数カウンター（校正Calibration機能付き）』
```

```
<構成概要>  
内臓のクロックを使用する。  
計測結果はXXXXXXXXXXXXで送信する。  
校正機能により精度向上を可能とする。  
・ゲートタイムは1秒、0.1秒とする。
```

・プリスケール値は1/1、1/8とする。

□□□割り当て>

□□□□□□□校正しない)、0(校正する)

□□□□□□□プリスケール値1/1)、0(プリスケール値1/8)

□□□□□□□ゲートタイム1秒)、0(ゲートタイム0.1秒)

□□□□□□□□表示□□□□□□□表示)

<デフォルトの校正値>

□CAL100msec

25000=0.1/((1/8000000)*4*8)

0x9E58=65536-25000

□CAL1sec

250000=1/((1/8000000)*4*8)

0x2F70=65536-(250000-(65536*3))

*/

//*****

*

#define SW1 GPIO.F0

#define SW2 GPIO.F1

#define SW3 GPIO.F3

#define SW4 GPIO.F4

#define GATETIME_100MSEC 10

#define GATETIME_1SEC 1

static unsigned int CAL1sec;

static unsigned int CAL100msec;

//*****

*

static short interruptCnt;

void interrupt()

{

if (PIR1.TMR1IF == 1) {

PIR1.TMR1IF = 0;

//

interruptCnt--;

if (interruptCnt == 0) {

TRISIO.F2 = 0; // ゲートを閉める。

GPIO.F2 = 0;

T1CON.TMR1ON = 0; // TIMER1を停止する。

}

}

}

```
//*****  
*  
unsigned long FreqMeasurement(unsigned short gateTime)  
{  
    unsigned long freq;  
    // ゲートを閉める。  
    TRISIO.F2 = 0;  
    GPIO.F2 = 0;  
    // TIMER0の設定  
    INTCON.T0IF = 0;  
    TMR0 = 0;  
    // TIMER1の設定  
    PIR1.TMR1IF = 0;  
    switch (gateTime) {  
    case GATETIME_100MSEC:  
        interruptCnt = 1;  
        TMR1L = CAL100msec & 0xFF;  
        TMR1H = (CAL100msec >> 8) & 0xFF;  
        break;  
    case GATETIME_1SEC:  
        interruptCnt = 4;  
        TMR1L = CAL1sec & 0xFF;  
        TMR1H = (CAL1sec >> 8) & 0xFF;  
        break;  
    }  
    //  
    freq = 0;  
    // 割り込みを許可する。  
    INTCON.PEIE = 1;  
    INTCON.GIE = 1;  
    // □□□□□□を開始する。  
    T1CON.TMR1ON = 1;  
    // 遅延する。  
    Delay_Cyc(2);  
    asm    nop  
    asm    nop  
    asm    nop  
    asm    nop  
    asm    nop  
    asm    nop  
    asm    nop  
    asm    nop  
    //  
    TRISIO.F2 = 1; // ゲートを開ける。  
    // 測定  
    while (T1CON.TMR1ON != 0) {  
        if (INTCON.T0IF == 1) {  
            INTCON.T0IF = 0;  
            freq++;  
        }  
    }  
}
```

```
    }
}
if (INTCON.T0IF == 1) {
    INTCON.T0IF = 0;
    freq++;
}
freq = (freq * 256) + TMR0;
return (freq);
}

//*****
*

void Soft_Uart_Write_String(char *buf)
{
    short    len, i;
    len = strlen(buf);
    for (i = 0; i < len; i++) {
        INTCON.GIE = 0;
        Soft_Uart_Write(buf[i]);
        INTCON.GIE = 1;
    }
}

//*****
*

void main()
{
    static    unsigned    long    freq, temp;    // 0...4294967295
    static    unsigned    char    buf[12], prescaler, gateTime;
    //
    OSCCON = 0b01110000;    // クロックは8Mhz
    ANSEL = 0b00000000;    // 今回は使用しない。
    CMCON0 = 0b00000111;    // 今回は使用しない。
    TRISIO = 0b00011111;
    OPTION_REG.F7 = 0;    // PORTをプルアップ設定する。
    WPU.F0 = 1;
    WPU.F1 = 1;
    WPU.F4 = 1;
    // TIMER0の設定
    INTCON.T0IE = 0;
    INTCON.T0IF = 0;
    OPTION_REG.T0CS = 1;
    OPTION_REG.T0SE = 0;
    OPTION_REG.PSA = 1;
    OPTION_REG.PS0 = 0;
    OPTION_REG.PS1 = 0;
    OPTION_REG.PS2 = 0;
    // TIMER1の設定
    PIE1.TMR1IE = 1;
```

```
PIR1.TMR1IF = 0;
T1CON.T1CKPS0 = 1;
T1CON.T1CKPS1 = 1;
T1CON.TMR1ON = 0;
// 保存されている校正値の取り込み
CAL100msec = Eeprom_Read(1);
CAL100msec = CAL100msec << 8;
CAL100msec = CAL100msec | Eeprom_Read(0);
if ((CAL100msec < (0x9E58 - 1000)) || (CAL100msec > (0x9E58 +
1000)))
    CAL100msec = 0x9E58;
//
CAL1sec = Eeprom_Read(3);
CAL1sec = CAL1sec << 8;
CAL1sec = CAL1sec | Eeprom_Read(2);
if ((CAL1sec < (0x2F70 - 1000)) || (CAL1sec > (0x2F70 + 1000)))
    CAL1sec = 0x2F70;
// 変数の初期化
prescaler = 1;
gateTime = GATETIME_1SEC;
//
Soft_Uart_Init(GPIO, 3, 5, 9600, 0);
Soft_Uart_Write_String("Frequency Counter (S) V2\r\n");
//
while (1) {
    // 測定
    freq = FreqMeasurement(gateTime);
    // 補正
    freq *= prescaler * gateTime;
    // プリスケアラの切り替え
    if (SW2 == 1) {
        OPTION_REG.PSA = 1;
        OPTION_REG.PS1 = 0;
        prescaler = 1;
    } else {
        OPTION_REG.PSA = 0;
        OPTION_REG.PS1 = 1;
        prescaler = 8;
    }
    // ゲートタイムの切り替え
    if (SW3 == 1) {
        gateTime = GATETIME_1SEC;
    } else {
        gateTime = GATETIME_100MSEC;
    }
    // 表示レンジの切り替え & 表示
    if (SW4 == 1) {
        LongToStr(freq, buf);
        Soft_Uart_Write_String(buf);
        Soft_Uart_Write_String("Hz");
    }
}
```

```
    } else {
        temp = freq / 1000;
        if ((freq - (temp * 1000)) > 500) {
            temp++;
        }
        LongToStr(temp, buf);
        Soft_Uart_Write_String(buf);
        Soft_Uart_Write_String("kHz");
    }
    // 校正
    if (SW1 == 0) {
        if ((freq > 1000000) && (gateTime == GATETIME_100MSEC))
            CAL100msec++;
        if ((freq < 1000000) && (gateTime == GATETIME_100MSEC))
            CAL100msec--;
        if ((freq > 1000000) && (gateTime == GATETIME_1SEC))
            CAL1sec++;
        if ((freq < 1000000) && (gateTime == GATETIME_1SEC))
            CAL1sec--;
        // 校正値の保存
        Eeprom_Write(0, (CAL100msec & 0xFF));
        Delay_ms(20);
        Eeprom_Write(1, ((CAL100msec >> 8) & 0xFF));
        Delay_ms(20);
        Eeprom_Write(2, (CAL1sec & 0xFF));
        Delay_ms(20);
        Eeprom_Write(3, ((CAL1sec >> 8) & 0xFF));
        Delay_ms(20);
        // 校正値の表示
        if (gateTime == GATETIME_100MSEC)
            LongToStr(CAL100msec, buf);
        else
            LongToStr(CAL1sec, buf);
        Soft_Uart_Write_String(buf);
        Soft_Uart_Write_String("\r\n");
    } else {
        Soft_Uart_Write_String("\r\n");
    }
}

//*****
*
```

動作確認

いつものブレッドボードで確認しました。RS232Cへのレベル変換には、以前に製作しましたRS232Cレベル変換ユニットを使用しました。このように頻繁に使う回路は、モジュール化しておくとかかと便

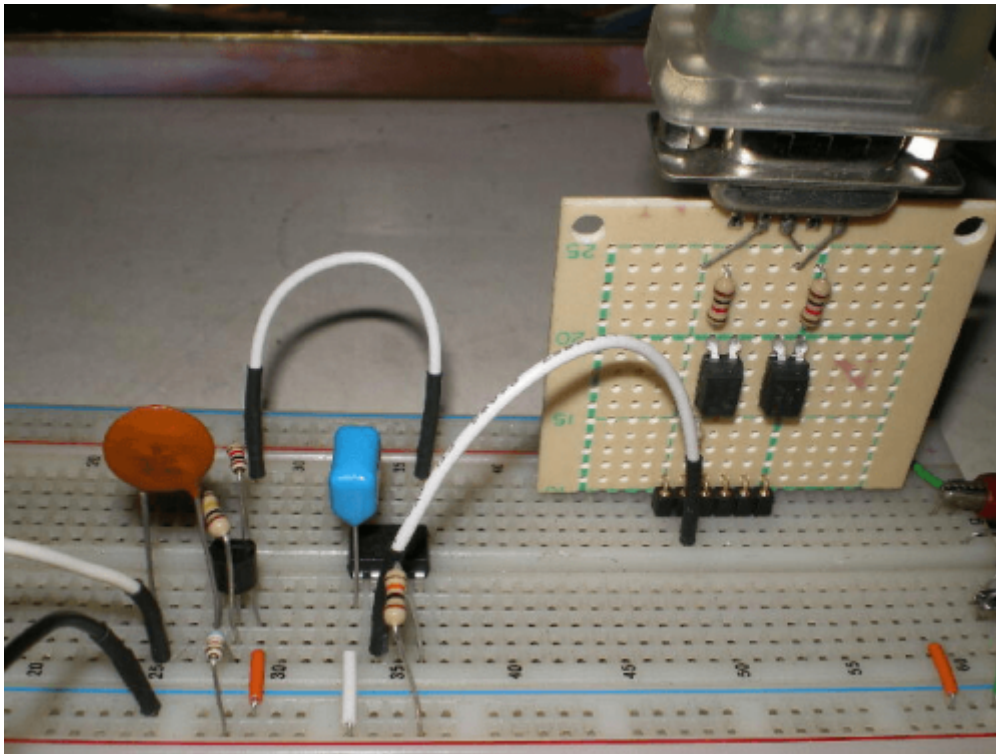

利です。

1,000,000Hzの信号を入力したところです□ kHzの単位で誤差がありますね。(校正前)

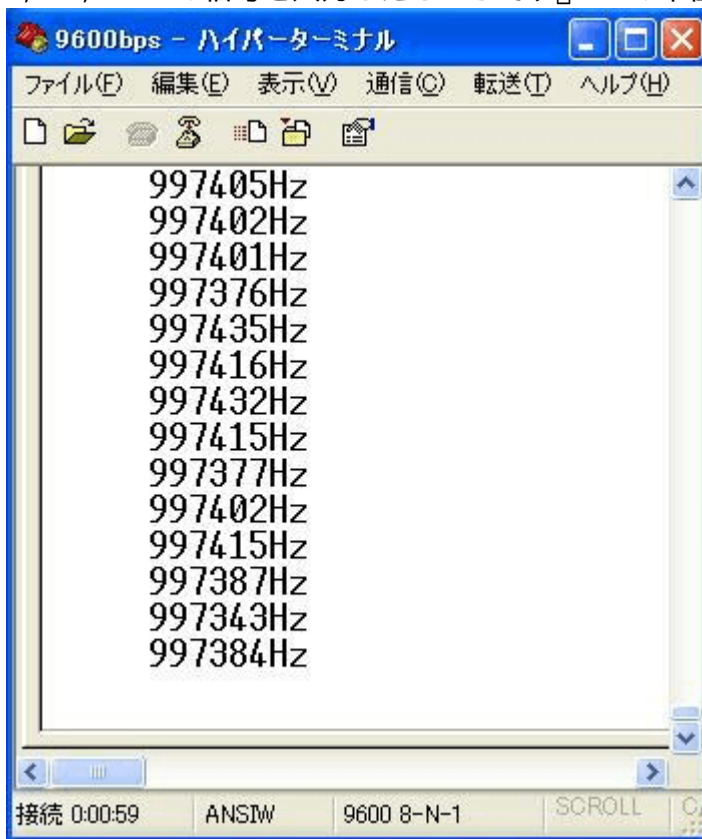

校正を開始したところです□(CalibrationスイッチをON) 右側の数値は校正用の数値です。この場合(測定値が1MHzよりも低い場合)ですと、測定値が1MHzになる まで校正用の数値が下がっていきます。

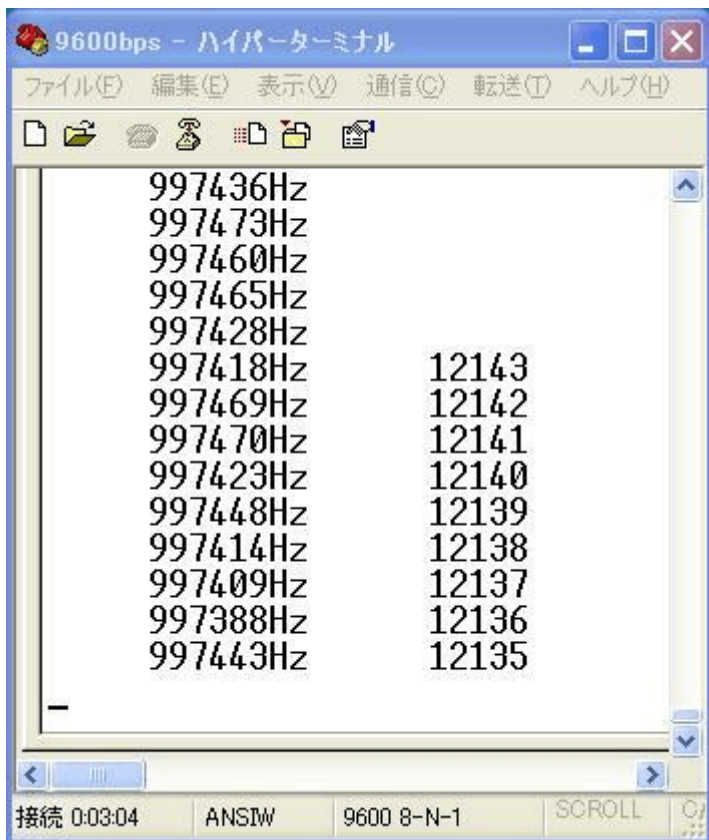

校正が完了したところです(CalibrationスイッチをOFF) “数10”Hz位の誤差まで精度を上げることが出来

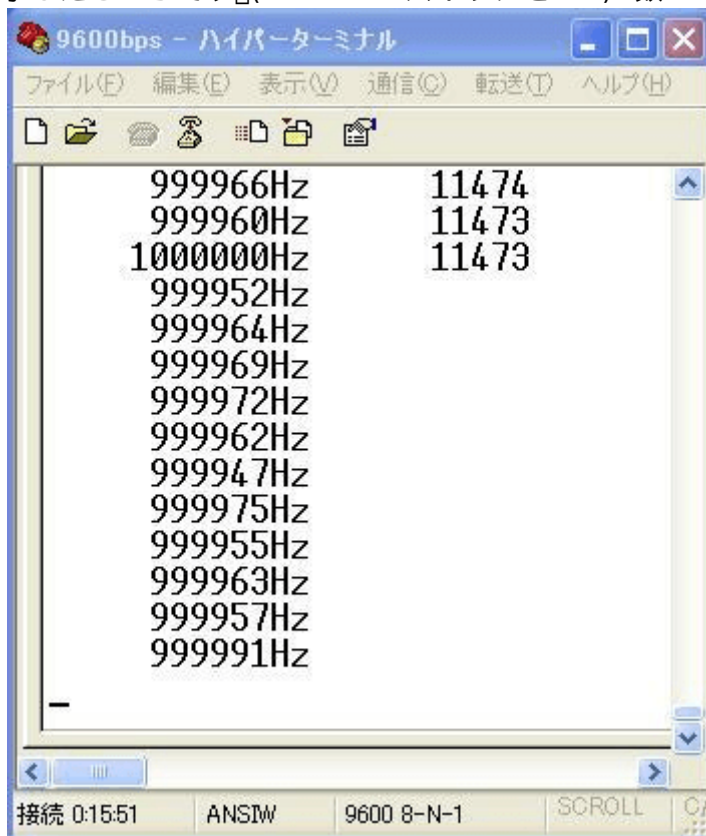

ました。

kHz表示をしたところです kHz未満は四捨五入しています。

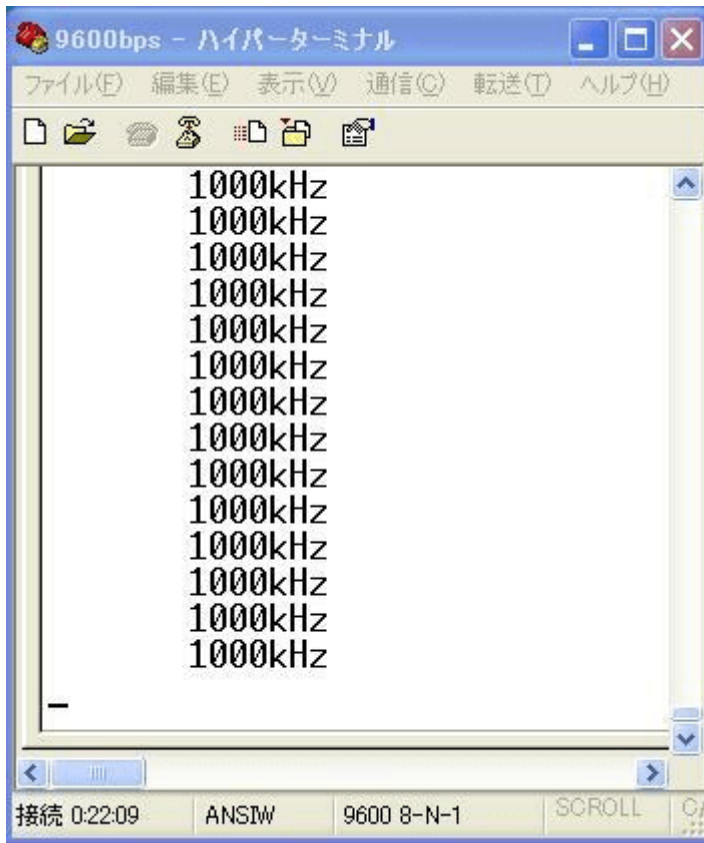

如何ですか? kHz以上での精度で構わない場合には、本方式で十分かと思われます。

著作権表示 **copyright notice**

このページは稲崎様の閉鎖したHPのコピーで、著作権は稲崎様にあります。 [詳細](#) This page is a copy of Mr. Inasaki's closed website, and the copyright is held by him. [Details](#)

From: <http://www.deepsky.jp/wiki/> - うごくといいな

Permanent link: <http://www.deepsky.jp/wiki/doku.php?id=elechobby:picdic:pic12f683:14&rev=1588333356>

Last update: **2025/10/17 14:27**

