

モーター速度(回転数)制御

概要

モーターの回転数の測定は、モーター回転数測定(周期測定の応用)で製作しましたので、今回は、回転数を制御する機能を付加してみました。

<仕様>

- アップ(UP)スイッチで、1000rpm単位で速度(回転)を上げることができる。
- ダウン(DOWN)スイッチで、1000rpm単位で速度(回転)を下げるができる。
- 設定範囲は、1000rpm~10000rpmとする。

動作原理

次の図のように、目標値と回転数(検出)を比較(演算)し、モーターの速度(回転)を制御します。一般的には、このような制御方式を、「フィードバック制御」と呼びます。

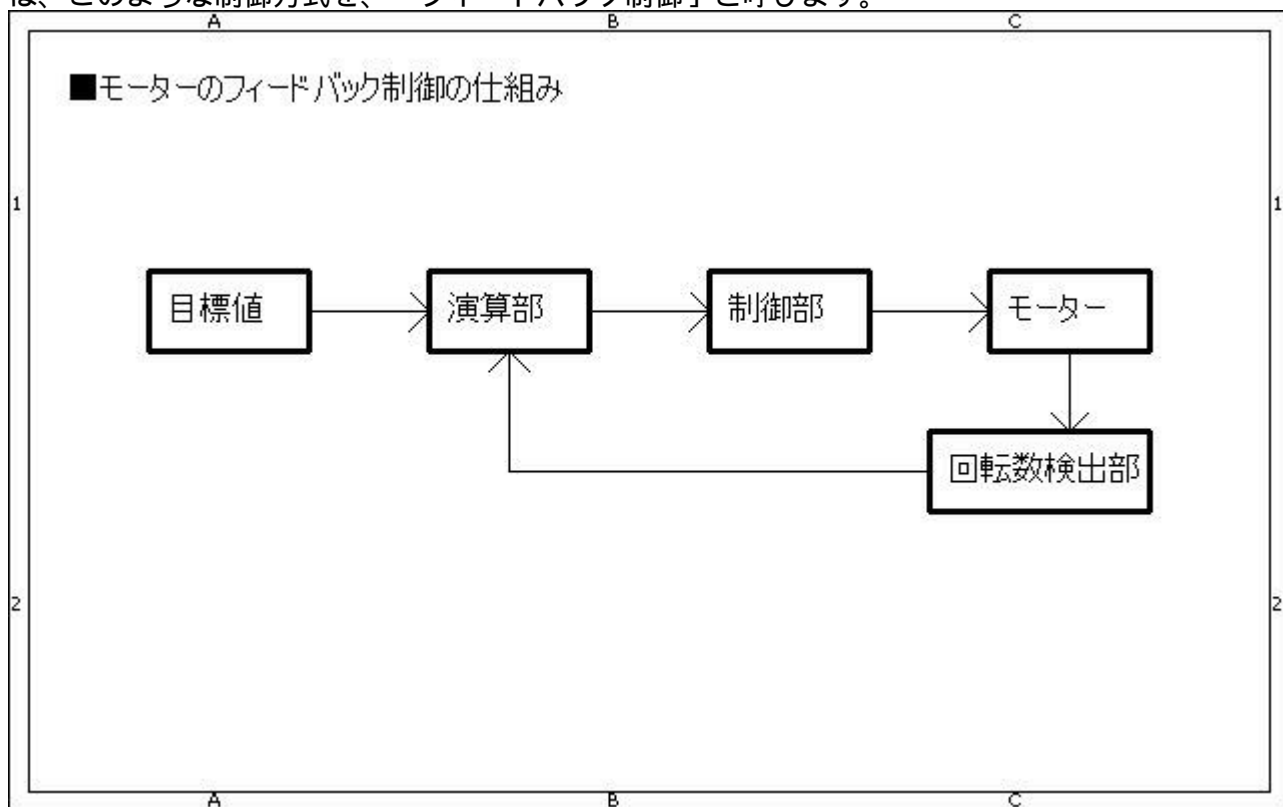

目標値 プッシュスイッチで、1000rpm単位で、アップ(UP)またはダウン(DOWN)させます。

演算部 目標値と回転数を比較し、制御部へ指示を出します。

制御部 PWM(Pulse Width Modulation)方式を採用し、1024段階の速度(回転)制御を可能とします。

モーター 手持ちの、「マブチモーターRE260」を使用します。

- 限界電圧:1.5~3.0V
- 適正電圧:3.0V

- トルク:10.0g/cm
- 負荷時の回転数:8,900rpm
- 負荷時の消費電流:700mA
- シャフト径:2.0mm
- 重量:30g
- 外形寸法:26.9×23.8mm

回転数検出部 フォトインタラプタを使用します。スリット板は、小さな長方形の銅板をモーター軸に

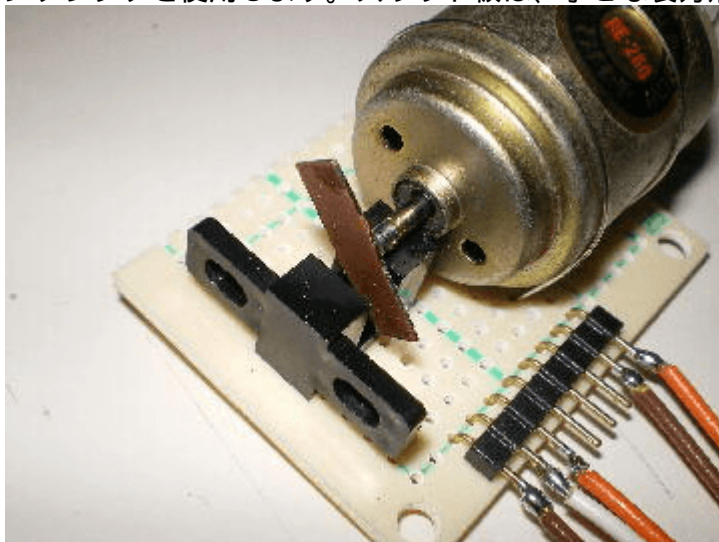

直接半田付けしました。

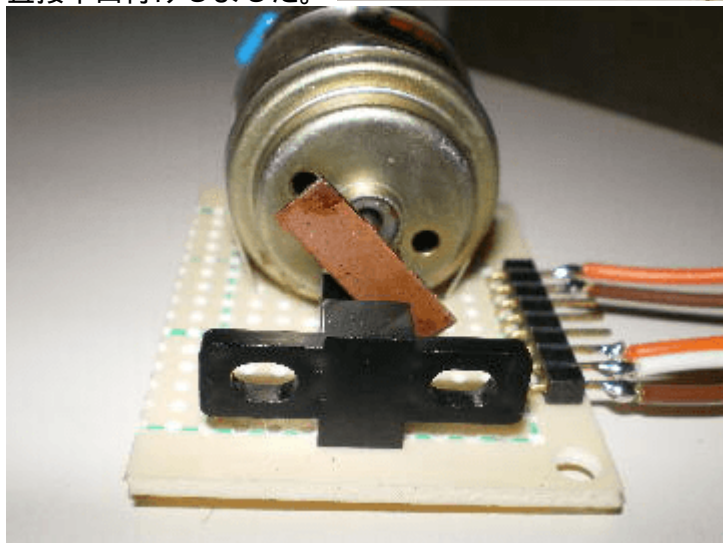

回路図

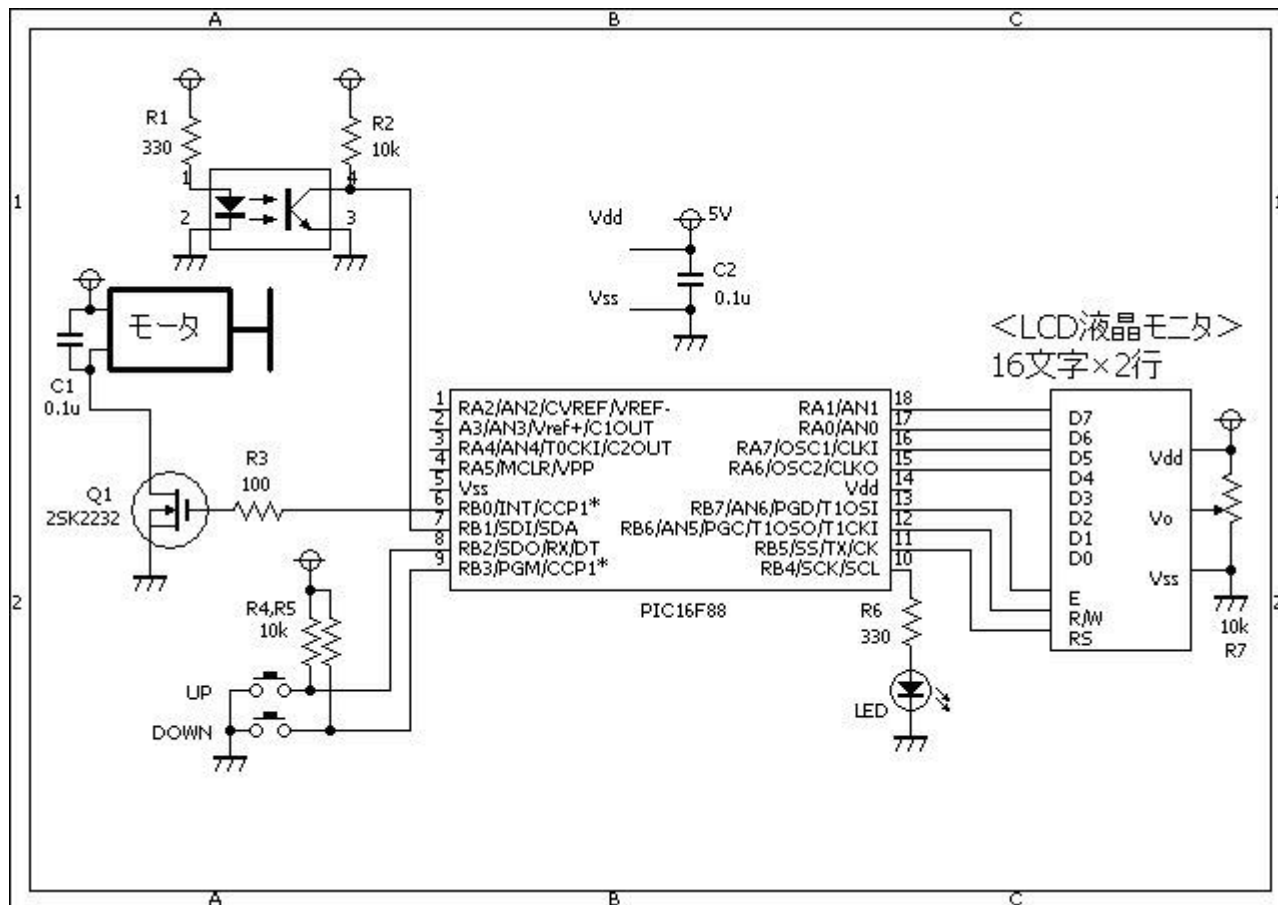

ソースコード

MotorControl.c

```
//*****
*
#define TA_SIG PORTB.F1
#define CYCLE_DATA 2.0 //エンジン1回転あたりのパルス数

#define ON 0
#define OFF 1

#define STS_HIGH 1
#define STS_LOW 0

#define LED PORTB.F4
#define SW_UP PORTB.F2
#define SW_DOWN PORTB.F3

//*****
*

static unsigned short interrupt_cnt;
```

```
void interrupt()
{
    if (INTCON.T0IF == 1) {
        INTCON.T0IF = 0;
        //
        LED = ~LED;
        //
        if (interrupt_cnt > 0)
            interrupt_cnt--;
    }
}

//*****
*

long measurement()
{
    static unsigned int cnt;
    // TIMER1の設定
    PIE1.TMR1IE = 0;
    PIR1.TMR1IF = 0;
    T1CON.T1RUN = 0;
    T1CON.T1CKPS1 = 0;
    T1CON.T1CKPS0 = 1;
    T1CON.T1OSCEN = 0;
    T1CON.NOT_T1SYNC = 1;
    T1CON.TMR1CS = 0;
    T1CON.TMR1ON = 0;
    TMR1L = 0;
    TMR1H = 0;
    //信号の立ち上がりをチェックする。
    interrupt_cnt = 10;
    while (TA_SIG == STS_HIGH) {
        if (interrupt_cnt == 0)
            return (0);
    }
    interrupt_cnt = 10;
    while (TA_SIG == STS_LOW) {
        if (interrupt_cnt == 0)
            return (0);
    }
    //TIMER1を開始する。
    T1CON.TMR1ON = 1;
    //信号の立ち上がりをチェックする。
    interrupt_cnt = 10;
    while (TA_SIG == STS_HIGH) {
        if (interrupt_cnt == 0)
            return (0);
    }
    interrupt_cnt = 10;
}
```

```
while (TA_SIG == STS_LOW) {
    if (interrupt_cnt == 0)
        return (0);
}
//TIMER1を停止する。
T1CON.TMR1ON = 0;
//オーバーフローをチェックする。
if (PIR1.TMR1IF == 1)
    return (-1);
//実時間に変換する。
cnt = TMR1H << 8;
cnt = cnt | TMR1L;
return (cnt); // 4.0usec=(1/8000000)*4*8*1000000
}

//*****
*

void Pwm_Change_DutyEx(unsigned int duty_ratio)
{
    CCP1L = duty_ratio >> 2;
    CCP1CON.F6 = duty_ratio & 0b00000001;
    CCP1CON.F7 = (duty_ratio & 0b00000010) >> 1;
}

//*****
*

void main()
{
    static unsigned char buf[16], cnt;
    static unsigned long cycleTime, rpm, targetRpm, tmp;
    static unsigned int duty;
    //
    OSCCON = 0b01110000; // クロックは8MHz
    CMCON = 0b00000111; // コンパレータは使用しない。
    ANSEL = 0b00000000; // A/D変換は使用しない。
    TRISA = 0b00111100;
    TRISB = 0b00001110;
    OPTION_REG.F7 = 0; // PORTBをプルアップする。
    //
    duty = 512;
    interrupt_cnt = 0;
    targetRpm = 8000;
    // TIMER0の設定
    INTCON.T0IE = 1;
    INTCON.T0IF = 0;
    OPTION_REG.T0CS = 0;
    OPTION_REG.PSA = 0;
    OPTION_REG.PS2 = 1;
    OPTION_REG.PS1 = 1;
}
```

```
OPTION_REG.PS0 = 1;
TMR0 = 0;
//
Lcd_Custom_Config(&PORTA, 1, 0, 7, 6, &PORTB, 5, 6, 7);
Lcd_Custom_Cmd(LCD_CURSOR_OFF);
Lcd_Custom_Cmd(LCD_CLEAR);
Lcd_Custom_Out(1, 9, "rpm");
Lcd_Custom_Out(2, 9, "us");
//
Pwm_Init(10000);
PR2 = 0xFF;
Pwm_Change_DutyEx(duty);
Pwm_Start();
// 割り込みを許可する。
INTCON.PEIE = 1;
INTCON.GIE = 1;
//
while (1) {
    //パルス間隔の時間を測定する。
    cycleTime = 0;
    for (cnt = 0; cnt < 100; cnt++) {
        tmp = measurement();
        if (tmp == 0) {
            Lcd_Custom_Out(1, 1, "error! 1");
            cycleTime = 0;
            break;
        }
        if (tmp == -1) { //オーバーフローでいればエラー表示する。
            Lcd_Custom_Out(1, 1, "error! 2");
            cycleTime = 0;
            break;
        }
        cycleTime += tmp;
    }
    if (cycleTime == 0)
        continue;
    cycleTime = cycleTime / 10;
    //1分間の回転数を求め表示する。
    rpm = (600000000 / cycleTime) / CYCLE_DATA;
    tmp = rpm / 100;
    if ((rpm - (tmp * 100)) >= 50) {
        tmp++;
    }
    tmp = tmp * 100;
    LongToStr(tmp, buf);
    Lcd_Custom_Out(1, 1, &buf[3]);
    //パルスの間隔を求め表示する。
    LongToStr(cycleTime, buf);
    buf[12] = 0x00;
    buf[11] = buf[10];
}
```

```
buf[10] = '.';
Lcd_Custom_Out(2, 1, &buf[4]);
//□□□の□□□□を表示する。
WordToStr(duty, buf);
Lcd_Custom_Out(1, 13, &buf[1]);
//□目標値を表示する。
WordToStr(targetRpm, buf);
Lcd_Custom_Out(2, 12, buf);
//速度の制御を行う。
if (rpm > targetRpm) {
    duty--;
} else {
    duty++;
}
Pwm_Change_DutyEx(duty);
//
if (SW_UP == ON) {
    targetRpm += 1000;
}
if (SW_DOWN == ON) {
    targetRpm -= 1000;
}
}

//*****
*
```

動作確認

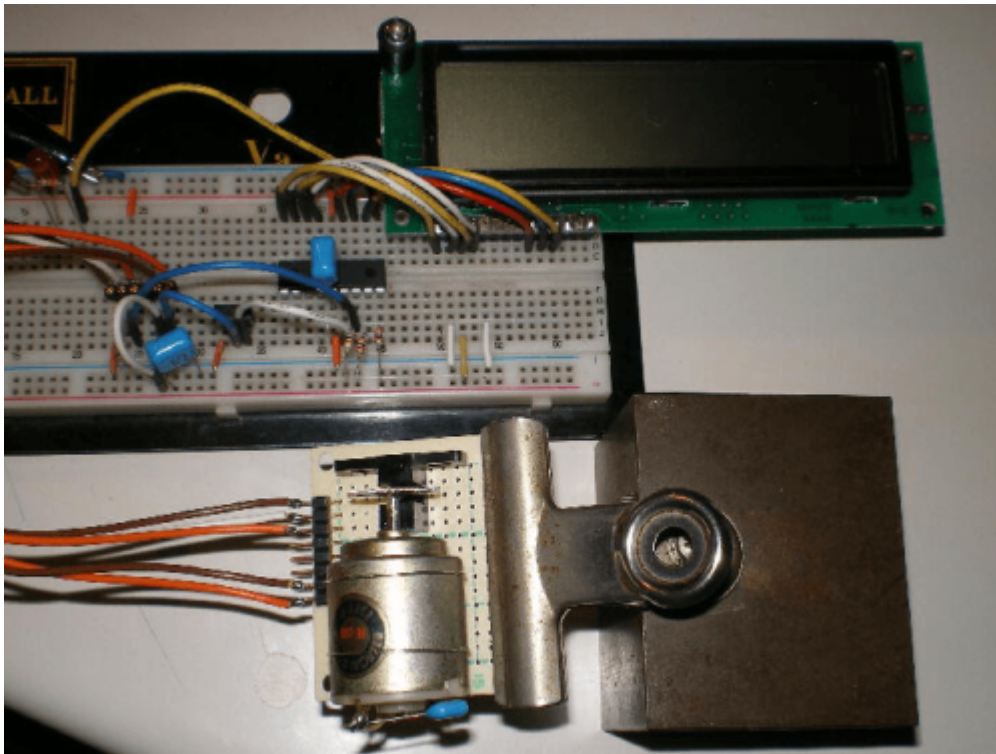

左側から□1000rpm□2000rpm□3000rpm表示内容は、左上<rpm>□左下<パルス幅>、右上<PWMのデュー

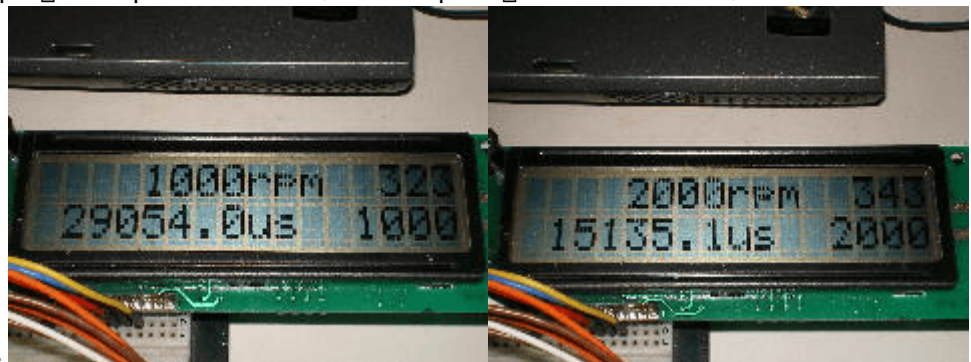

ティー値>、右下<目標値>

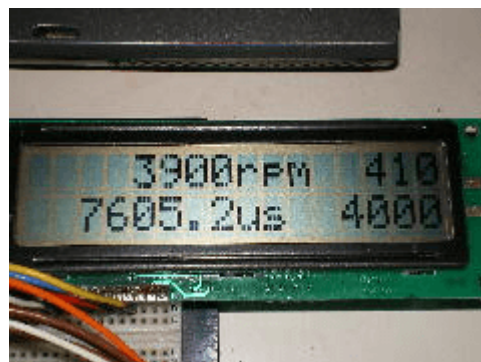
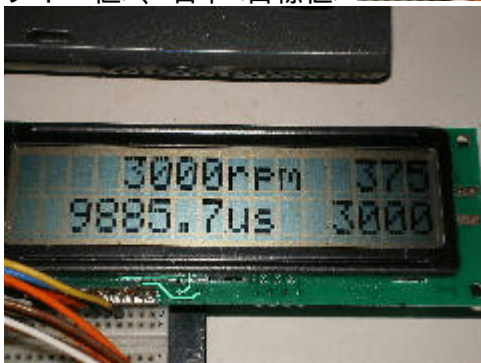

左側から□4000rpm□5000rpm□6000rpm



左側から 7000rpm 8000rpm 9000rpm

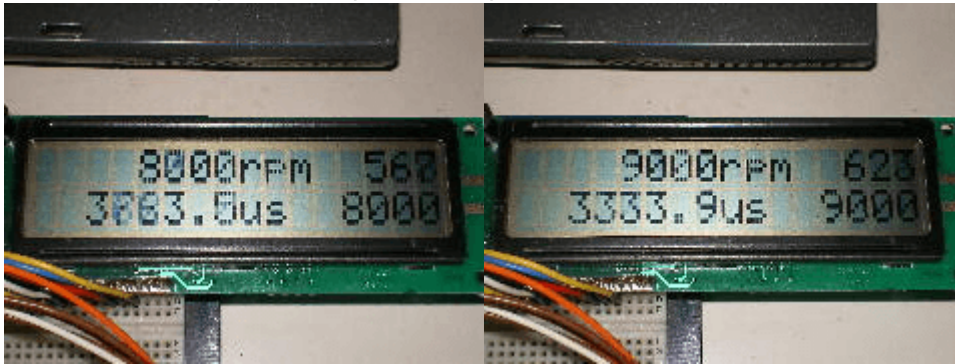

10000rpm

目標値と実際の速度の下限值と上限値をグラフにしてみました。

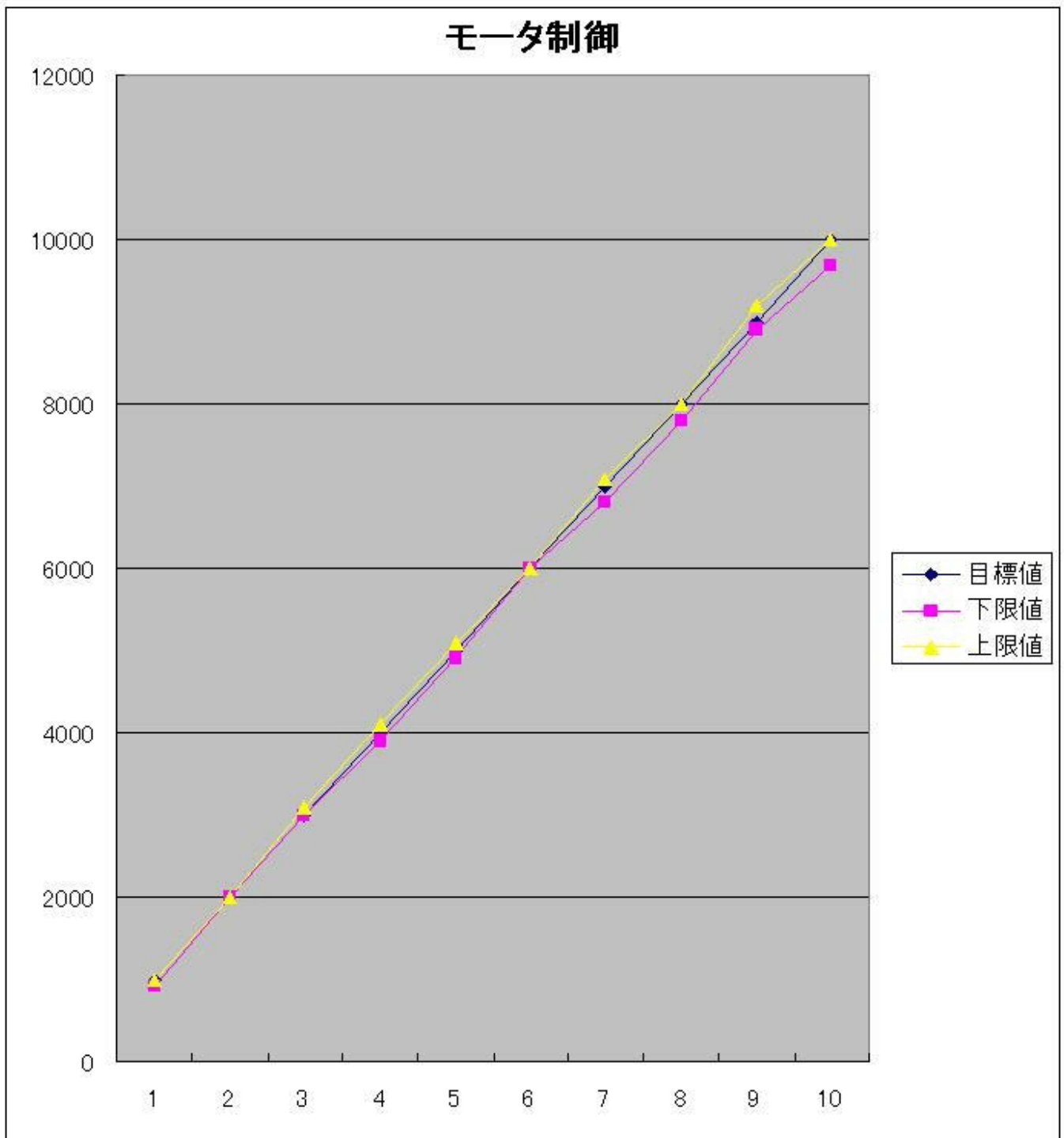

その時の、PWMのデューティ値をグラフにしてみました。今回、使用した「マブチモータ RE260」の回転数は、8900rpmなので10000rpmでは、デューティ値が極端に高くなっています。2000rpm~8000rpmが、実用的な範囲だと考えられます。

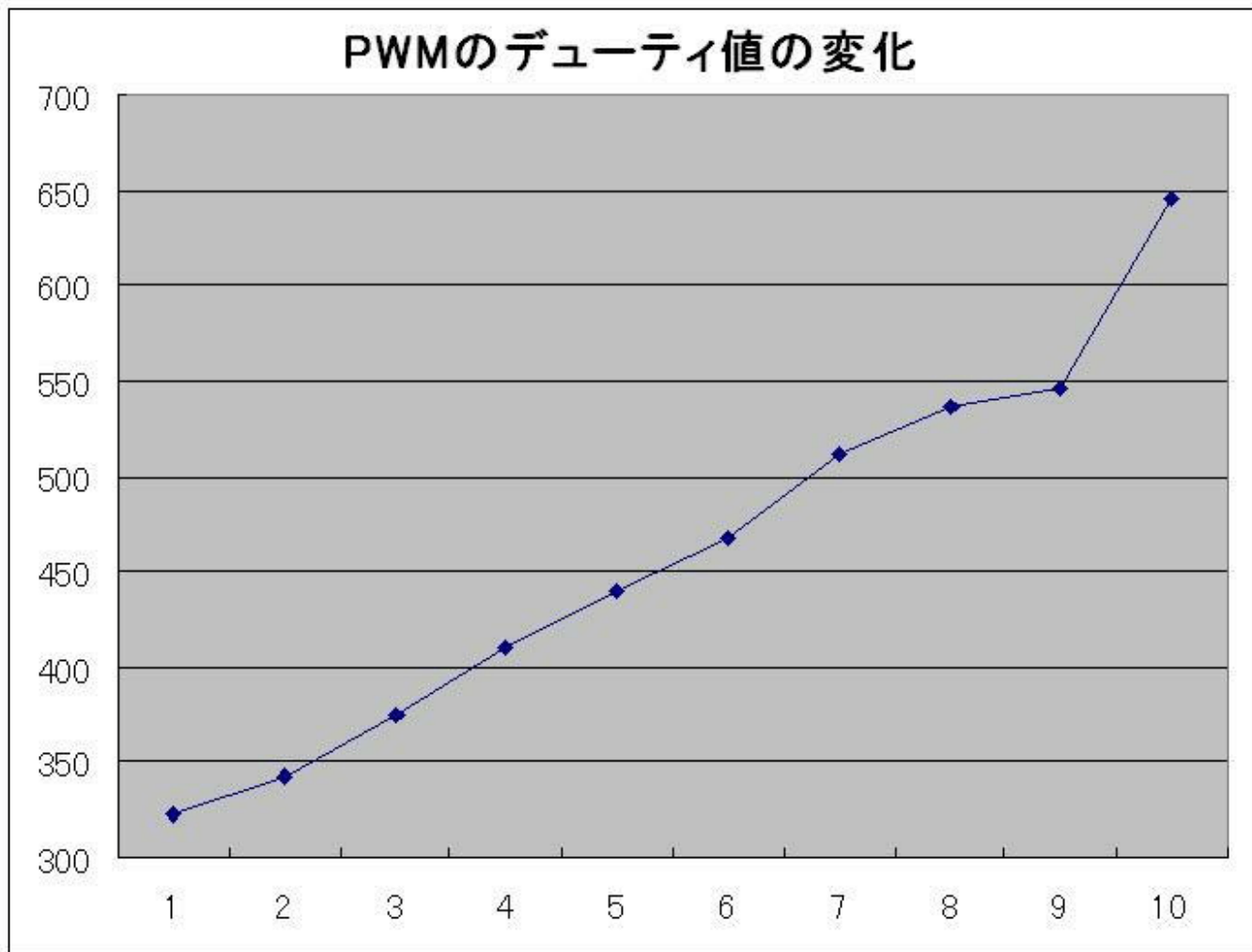

著作権表示 copyright notice

このページは稲崎様の閉鎖したHPのコピーで、著作権は稲崎様にあります。[詳細](#) This page is a copy of Mr. Inasaki's closed website, and the copyright is held by him.[Details](#)

From:
<http://www.deepsky.jp/wiki/> - うごくといいな

Permanent link:
<http://www.deepsky.jp/wiki/doku.php?id=elechobby:picdic:pic16f88:107&rev=1588324285>

Last update: **2025/10/17 14:27**

