

# 時計ユニット(RTC)

## 概要

秋月電子通商で販売している「リアルタイムクロックモジュール(RTC-8564NB)」を利用した時計を作成しました。このモジュールの特長は以下のとおりです。

- セイコーのリアルタイムクロックIC(RTC-8564NB)を使ったクロックモジュールです。
- I2CインターフェースでPICやH8などと通信可能です。
- IC内に高精度クリスタルが内蔵されています。
- パーツは全て実装済み。8ピンDIPのICとしてお使いになれます。
- INT割り込み用のLED付き
- ピンは実装済みです。
- 動作電圧:1.8V~5V
- アラーム機能、タイマー機能、周波数出力機能
- 消費電流:330nA(@5V非アクセス時)

## 動作原理

RTCとPICとの接続は、I2Cインターフェースを使用します。I2CとはInter Integrated Circuitの略で、主に同一基板内などの近距離に配置されたデバイス間での高速通信(100Kbps/400Kbps/3.4Mbps)を行うための方式です。デバイス間はSDA(serial data)とSCL(serial clock)の2本の信号線だけをバスとして共有して通信を行います。

今回使用したモジュールのブロック図です。

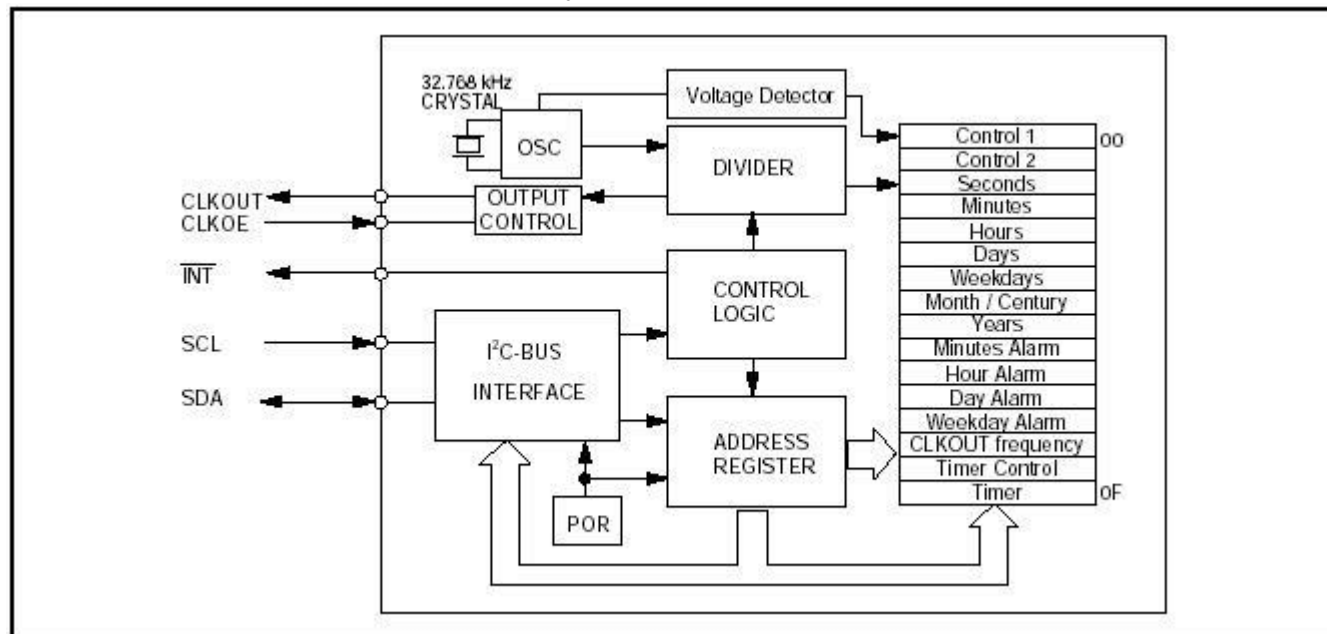

このモジュールは、次のレジスタテーブルを利用して、データの書き込みや読み出しを行います。

■レジスタテーブル

アドレス	レジスタ名	bit 7	bit 6	bit 5	bit 4	bit 3	bit 2	bit 1	bit 0
00	Control1	TEST	0	STOP	0	TEST	0	0	0
01	Control2	0	0	0	TI/ TP	AF	TF	AIE	TIE
02	Seconds	VL	S40	S20	S10	S8	S4	S2	S1
03	Minutes	※	min40	min20	min10	min8	min4	min2	min1
04	Hours	※	※	h20	h10	h8	h4	h2	h1
05	Days	※	※	d20	d10	d8	d4	d2	d1
06	Day of Week	※	※	※	※	※	W4	W2	W1
07	Months / Century	C	※	※	Month10	Month8	Month4	Month2	Month1
08	Years	Year80	Year40	Year20	Year10	Year8	Year4	Year2	Year1
09	Minutes Alarm	AE	A-Min40	A-min20	A-min10	A-min8	A-min4	A-min2	A-min1
0A	Hour Alarm	AE	※	A-Hr20	A-Hr10	A-Hr8	A-Hr4	A-Hr2	A-Hr1
0B	Day Alarm	AE	※	A-d20	A-d10	A-d8	A-d4	A-d2	A-d1
0C	Weekday Alarm	AE	※	※	※	※	A-W4	A-W2	A-W1
0D	CLKOUT frequency	FE	※	※	※	※	※	FD1	FD0
0E	Timer control	TE	※	※	※	※	※	TD1	TD0
0F	Timer	128	64	32	16	8	4	2	1

今回は、機能を最小限に絞り込みました。 <時刻の設定>

- プッシュスイッチ(時)が押下されると、「時」データをインクリメント(+1)し、そのデータを、レジスタテーブルの04に書き込みます。
- プッシュスイッチ(分)が押下されると、「分」データをインクリメント(+1)し、そのデータを、レジスタテーブルの03に書き込みます。

<時刻の読出> 時分秒のデータを、レジスタテーブルの02,03,04より順次読み出しLCDに表示します。

回路図

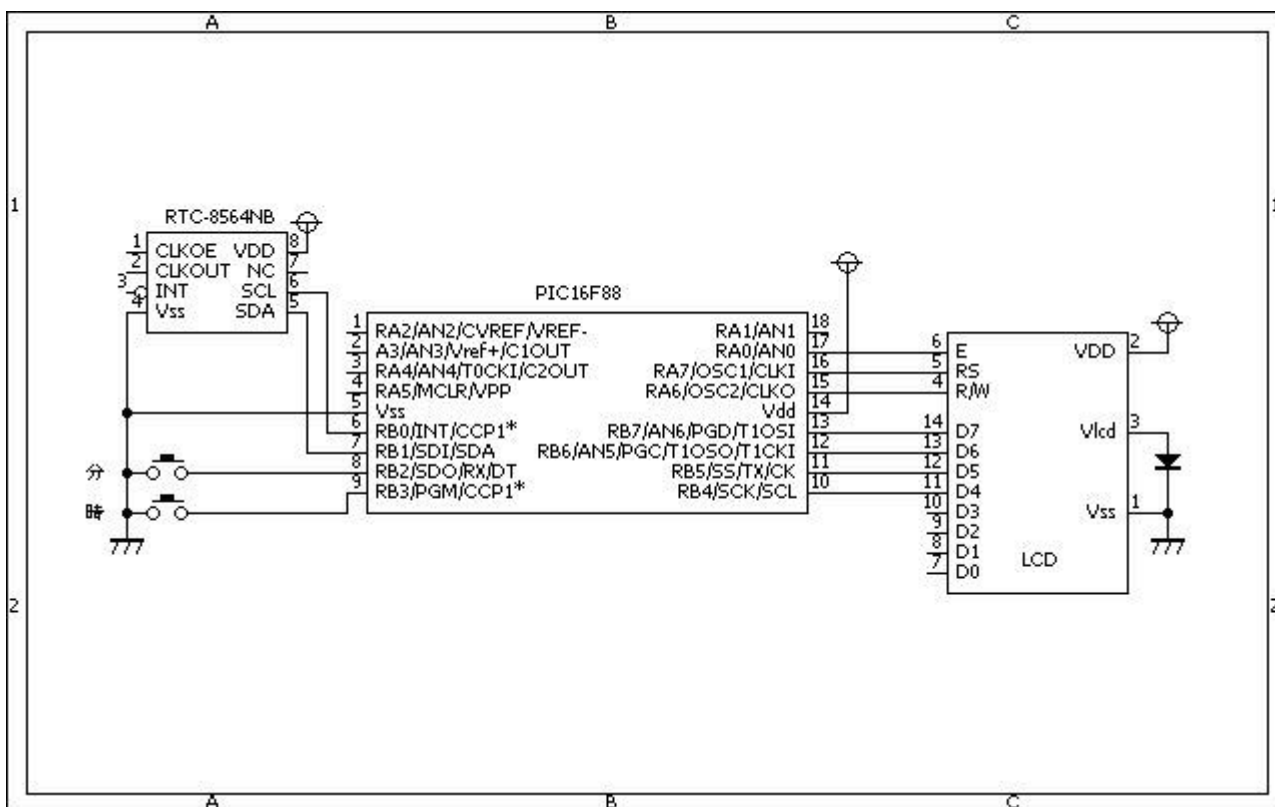

## ソースコード

I2Cインタフェースは、今後も使用する機会があると思いますので、汎用性を考えて以下のような関数を用意しました。

- i2c\_Start()
- i2c\_Stop()
- i2c\_Ack()
- i2c\_Nack()
- i2c\_SendByte(unsigned char data)
- i2c\_RecvByte()

[watch.c](#)

```
//*****  
*  
#define    i2c_SCL           PORTB.F0  
#define    i2c_SDA           PORTB.F1  
#define    i2c_SDA_TRIS     TRISB.F1  
  
#define    sw_min            PORTB.F2  
#define    sw_hou            PORTB.F3  
  
//*****  
*  
  
void    i2c_Start()  
{  
    if (i2c_SDA_TRIS != 0)  
        i2c_SDA_TRIS = 0;  
    i2c_SDA = 1;  
    i2c_SCL = 0;  
    i2c_SCL = 1;  
    i2c_SDA = 0;  
    i2c_SCL = 0;  
}  
  
void    i2c_Stop()  
{  
    if (i2c_SDA_TRIS != 0)  
        i2c_SDA_TRIS = 0;  
    i2c_SDA = 0;  
    i2c_SCL = 0;  
    i2c_SCL = 1;  
    i2c_SDA = 1;  
    i2c_SCL = 0;  
}  
  
void    i2c_Ack()
```

```
{
    if (i2c_SDA_TRIS != 0)
        i2c_SDA_TRIS = 0;
    i2c_SDA = 0;
    i2c_SCL = 1;
    i2c_SCL = 0;
}

void i2c_Nack()
{
    if (i2c_SDA_TRIS != 0)
        i2c_SDA_TRIS = 0;
    i2c_SDA = 1;
    i2c_SCL = 1;
    i2c_SCL = 0;
}

void i2c_SendByte(unsigned char data)
{
    unsigned char cnt;
    if (i2c_SDA_TRIS != 0)
        i2c_SDA_TRIS = 0;
    for (cnt = 0; cnt < 8; cnt++) {
        if ((data & 0b10000000) == 0)
            i2c_SDA = 0;
        else
            i2c_SDA = 1;
        i2c_SCL = 1;
        i2c_SCL = 0;
        data = data << 1;
    }
    i2c_SDA_TRIS = 1;
    i2c_SCL = 1;
    i2c_SCL = 0;
}

unsigned char i2c_RecvByte()
{
    unsigned char cnt, data;
    data = 0x00;
    if (i2c_SDA_TRIS == 0)
        i2c_SDA_TRIS = 1;
    for (cnt = 0; cnt < 8; cnt++) {
        i2c_SCL = 1;
        if (i2c_SDA == 1)
            data.F0 = 1;
        else
            data.F0 = 0;
        i2c_SCL = 0;
        if (cnt < 7)
```

```
        data = data << 1;
    }
    return(data);
}

//*****
*

void main()
{
    unsigned short sec, min, hou, temp, cnt;
    char buf[10];
    //
    OSCCON = 0b01110000; // クロックは8Mhz
    CMCON = 0b00000111; // コンパレータは使用しない。
    ANSEL = 0b00000000; // A/D変換は使用しない。
    TRISA = 0b00111110;
    TRISB = 0b00001100;
    OPTION_REG.F7 = 0;
    //
    Lcd_Custom_Config(&PORTB, 7, 6, 5, 4, &PORTA, 6, 7, 0);
    TRISA = 0b00111110;
    TRISB = 0b00001100;
    Lcd_Custom_Cmd(LCD_CLEAR);
    Lcd_Custom_Cmd(LCD_CURSOR_OFF);
    Lcd_Custom_Out(2, 1, " watch R1.0");
    //
    Delay_ms(1000);
    i2c_Start();
    i2c_SendByte(0b10100010);
    i2c_SendByte(0x02);
    i2c_SendByte(0b00000000);
    i2c_SendByte(0b00000000);
    i2c_SendByte(0b00010010);
    i2c_Stop();
    //
    while (1) {
        if (sw_min == 0) // 分の設定
        {
            while (sw_min == 0)
                Delay_ms(10);
            min &= 0x7F;
            temp = ((min >> 4) & 0x0F) * 10;
            min = temp + (min & 0x0F);
            min++;
            min = (min >= 60) ? 0 : min;
            temp = (min / 10) * 16;
            temp = temp + (min - ((min / 10) * 10));
            i2c_Start();
            i2c_SendByte(0b10100010);
            i2c_SendByte(0x03);
        }
    }
}
```

```
        i2c_SendByte(temp);
        i2c_Stop();
    }
    if (sw_hou == 0)    // 時の設定
    {
        while (sw_hou == 0)
            Delay_ms(10);
        hou &= 0x3F;
        temp = ((hou >> 4) & 0x0F) * 10;
        hou = temp + (hou & 0x0F);
        hou++;
        hou = (hou >= 24) ? 0 : hou;
        temp = (hou / 10) * 16;
        temp = temp + (hou - ((hou / 10) * 10));
        i2c_Start();
        i2c_SendByte(0b10100010);
        i2c_SendByte(0x04);
        i2c_SendByte(temp);
        i2c_Stop();
    }
    // 時分秒の読み出し
    i2c_Start();
    i2c_SendByte(0b10100010);
    i2c_SendByte(0x02);
    i2c_Start();
    i2c_SendByte(0b10100011);
    sec = i2c_RecvByte();
    i2c_Ack();
    min = i2c_RecvByte();
    i2c_Ack();
    hou = i2c_RecvByte();
    i2c_Nack();
    i2c_Stop();
    // 時の表示
    hou &= 0x3F;
    temp = ((hou >> 4) & 0x0F) * 10;
    temp += (hou & 0x0F);
    ByteToStr(temp, buf);
    buf[1] = (buf[1] == ' ') ? '0' : buf[1];
    Lcd_Custom_Out(1, 1, &buf[1]);
    // 分の表示
    min &= 0x7F;
    temp = ((min >> 4) & 0x0F) * 10;
    temp += (min & 0x0F);
    ByteToStr(temp, buf);
    buf[0] = ':';
    buf[1] = (buf[1] == ' ') ? '0' : buf[1];
    Lcd_Custom_Out(1, 3, buf);
    // 秒の表示
    sec &= 0x7F;
```

```

temp = ((sec >> 4) & 0x0F) * 10;
temp += (sec & 0x0F);
ByteToStr(temp, buf);
buf[0] = ':';
buf[1] = (buf[1] == ' ') ? '0' : buf[1];
Lcd_Custom_Out(1, 6, buf);
//
for (cnt = 0; cnt < 16; cnt++) {
  if ((temp / 4) >= cnt)
    Lcd_Custom_Chr(2, cnt + 1, 0xFF);
  else
    Lcd_Custom_Chr(2, cnt + 1, ' ');
}
}
}

//*****
*
```

## 動作確認

いつものようにブレッドボードで確認しました。左上の黄色と緑色のプッシュSWで時分を設定します。LCD表示の下のバーは、秒の変化を表示したものです。

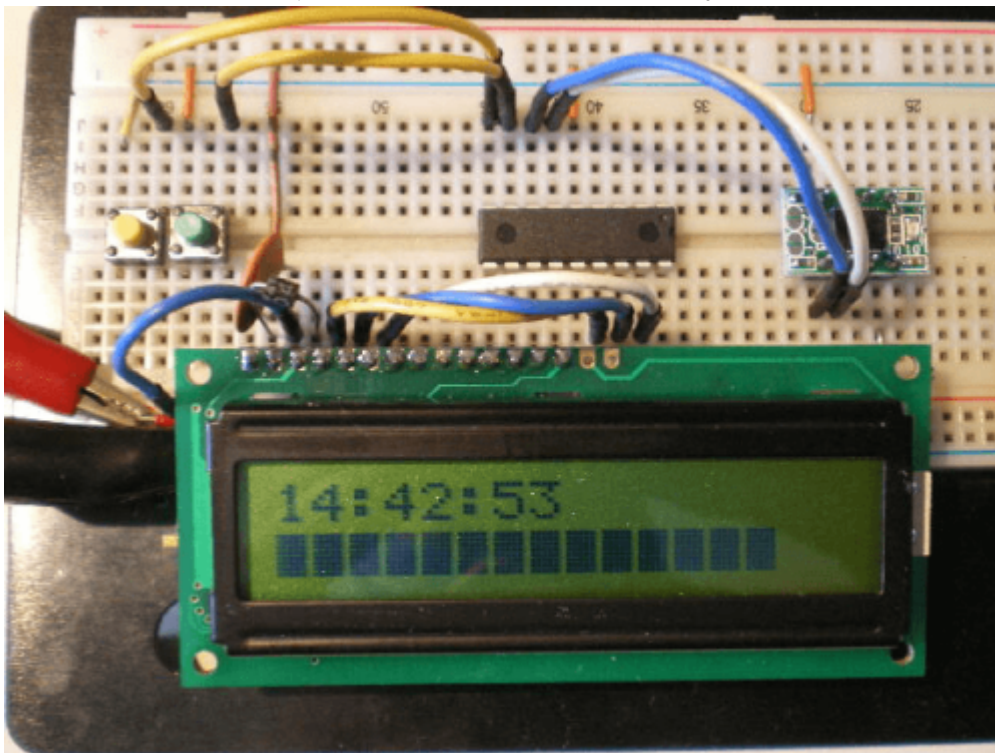

如何ですか、これ以上簡略化が出来ない程にシンプルにしました。

### 著作権表示 copyright notice

このページは稲崎様の閉鎖したHPのコピーで、著作権は稲崎様にあります。詳細 This page is a

copy of Mr. Inasaki's closed website, and the copyright is held by him. [Details](#)

From:  
<http://www.deepsky.jp/wiki/> - うごくといいな

Permanent link:  
<http://www.deepsky.jp/wiki/doku.php?id=elechobby:picdic:pic16f88:52&rev=1588325185>

Last update: **2025/10/17 14:28**

